

Raychem C25-100

НЕ ТРЕБУЮЩИЙ ГОРЯЧЕГО МОНТАЖА ПОДСОЕДИНИТЕЛЬНЫЙ НАБОР 

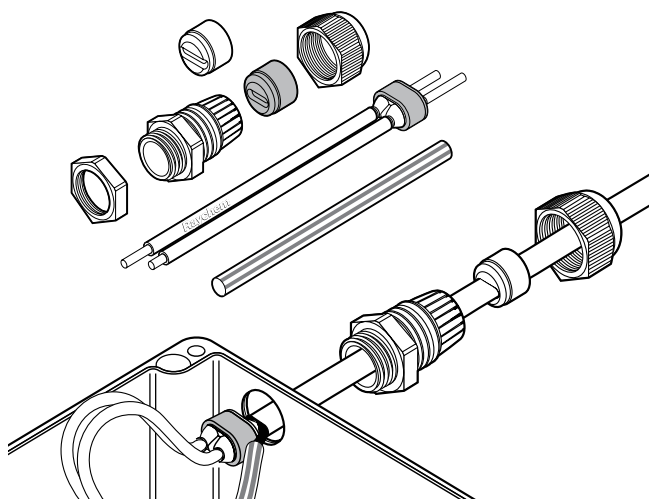

Подсоединительные наборы C25-100 предназначены для подсоединения греющих кабелей BTV, QTVR, XTV, KTV или VPL к соединительной коробке с обеспечением электрической изоляции медных жил и саморегулируемого греющего элемента греющего кабеля.

Они сертифицированы для применения во взрывоопасных зонах. Конструкция защитной манжеты токоведущих жил не требует применения фена горячего воздуха или горелки для ее монтажа (не требуется разрешение на производство огневых работ). Неотверждаемый герметик в защитной манжете обеспечивает простоту монтажа и упрощает обслуживание. Две уплотнительные втулки в составе комплекта обеспечивают оптимальное уплотнение сальника для различных типов греющих кабелей.

Для безрезьбовых вводов в комплекте поставляется контргайка.

ОБЛАСТЬ ПРИМЕНЕНИЯ



Подсоединительный набор для греющих кабелей BTV, QTVR, XTV, KTV и VPL

КОМПЛЕКТАЦИЯ

1 сальник, 2 уплотнительные втулки, 1 контргайка, 1 изолирующая манжета для жил, 1 жёлто-зелёная изоляционная трубка для оплетки, 1 инструкция по монтажу (на нескольких языках)

СЕРТИФИКАЦИЯ

PTB 09 ATEX 1063 U

 II 2G Ex e II
 II 2D Ex tD A21 IP66

IECEX PTB 09.0040U

Ex e II
Ex tD A21 IP66

Сертифицированы DNV (сертификаты DNV-GL TAE00000TV и DNV-GL TAE00000TU)



1Ex e IIC
Сертификат TC RU C-BE.МЮ62.В.02853

ТЕХНИЧЕСКИЕ ХАРАКТЕРИСТИКИ

Классификация зон Взрывоопасные, класс 1, класс 2 (газ), класс 21, класс 22 (пыль)
Нормальные

Тип Холодного монтажа

Резьба M25 x 1,5

Мин. температура окруж. среды -50°C

Макс. допустимая темп. (для сальника) 110°C

Степень защиты оболочки IP68

ИНФОРМАЦИЯ ДЛЯ ЗАКАЗА

Обозначение изделия C25-100

Номер по каталогу и вес 263012-000 (0,07 кг)